

DIMENSIONS

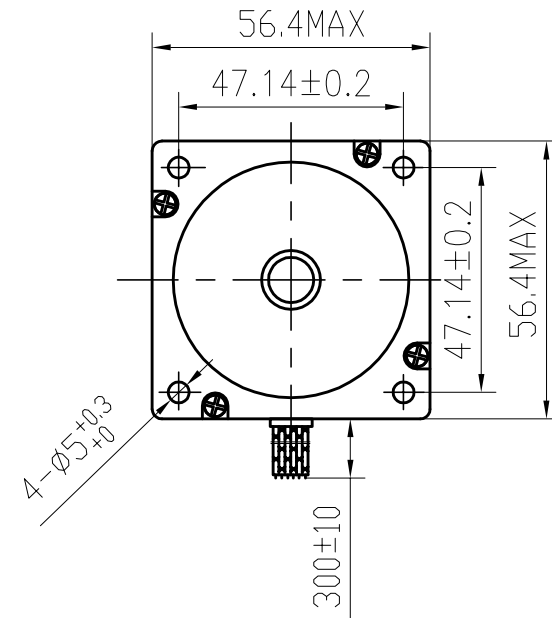

SPECIFICATIONS unit=mm

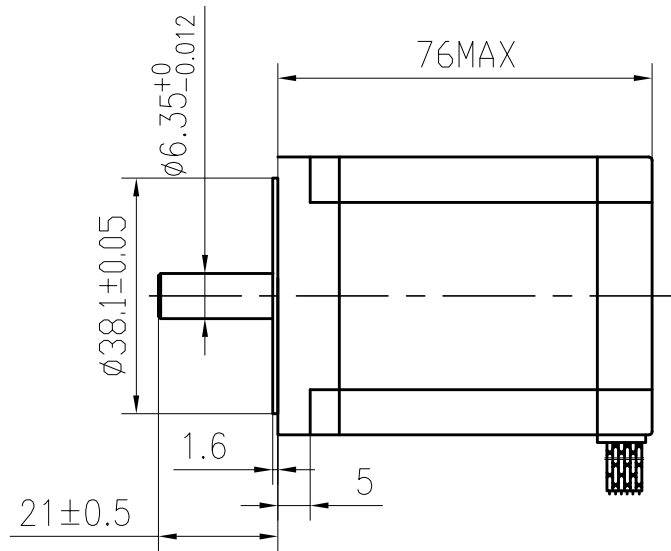
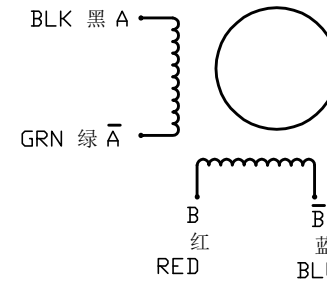

PHASE	相数	2 PHASE	COMMENT
STEP ANGLE	步距角	1.8±5% ° /STEP	
VOLTAGE	静电压	3.0V	
CURRENT	电流	3.0 A/PHASE	
RESISTANCE	电阻	1.0±10% Ω/PHASE	
INDUCTANCE	电感	3.5±20% mH/PHASE	
HOLDING TORQUE	静转矩	190 N.cm Min	
DETENT TORQUE	定位转矩	6.0N.cm Max	
INSULATION CLASS	绝缘等级	B	
LEAD STYLE	引出线规格	AWG22 UL1007	
ROTOR TORQUE	转动惯量	480 g.cm ²	

				23HS8430		SYS MOTOR		
更改标记	更改单号	签名	日期					
设计	ANDY	2011.9.2		技术规格书		等级标记	重量	比例
审核						1	共	张
工艺								
标准化								
批准								

旧底图号

底图总号

日期 签名

格式 (1)

制图:

描图:

幅面: 3#