

DIMENSIONS

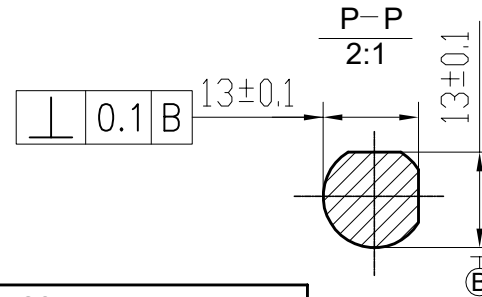
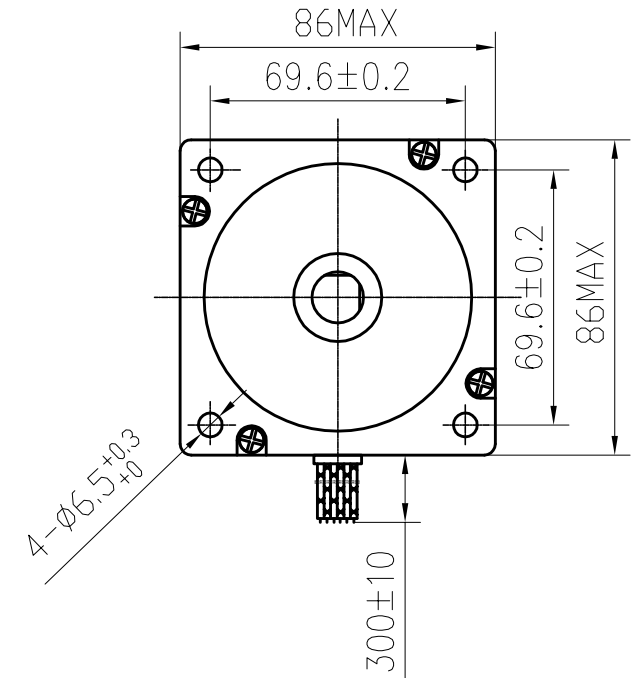
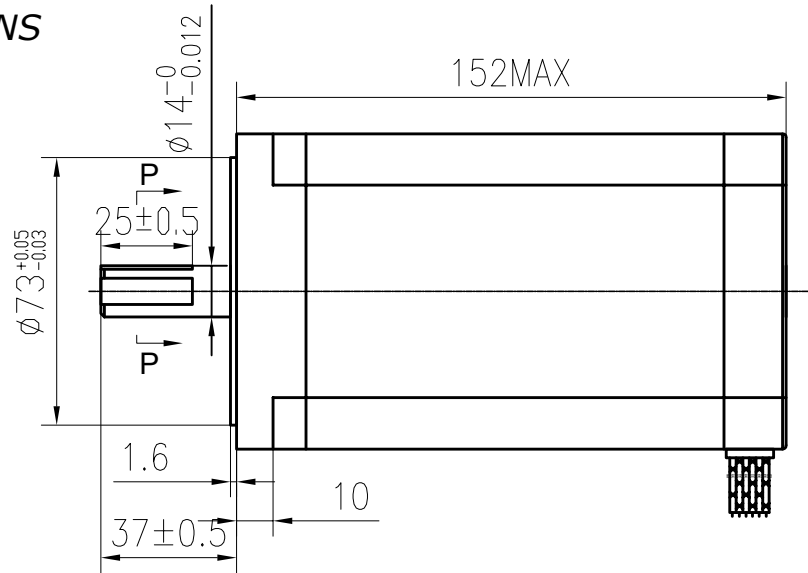

SPECIFICATIONS unit=mm

PHASE	相数	2 PHASE	COMMENT
STEP ANGLE	步距角	$1.8 \pm 5\%$ °/STEP	
VOLTAGE	静电压	5.6 V	
CURRENT	电流	3.5 A/PHASE	
RESISTANCE	电阻	$1.6 \pm 10\%$ Ω/PHASE	
INDUCTANCE	电感	$23.5 \pm 20\%$ mH/PHASE	
HOLDING TORQUE	静转矩	1200 N.cm Min	
DETENT TORQUE	定位转矩	24.5 N.cm Max	
INSULATION CLASS	绝缘等级	B	
LEAD STYLE	引出线规格	AWG18 UL1007	
ROTOR TORQUE	转动惯量	$3600g.cm^2$	

2018.4.28 C版
电感25改为23.5，机身长151MAX改为152MAX

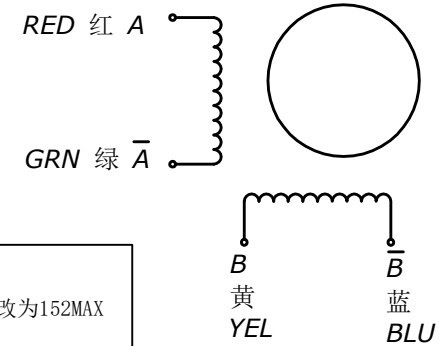

旧底图号

底图总号

日期 签名

格式 (1)

				34HS5435		SYS MOTOR		
A						等级标记	重量	比例
更改标记		更改单号	签名	日期				
设计		Hahm		2018.4.28				
审核		ANDY		2018.4.28				
工艺								
标准化								
批准								
技术规格书						1	共	张

制图:

描图:

幅面: 3#