

DIMENSIONS

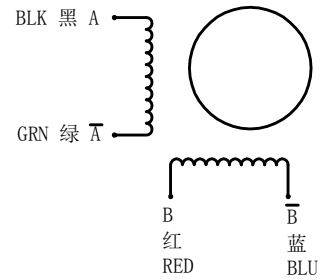
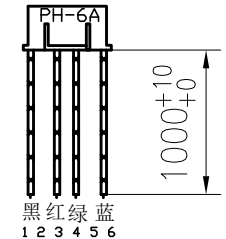
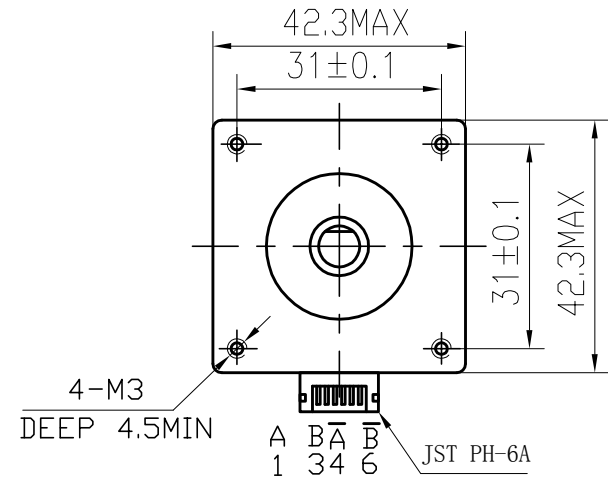
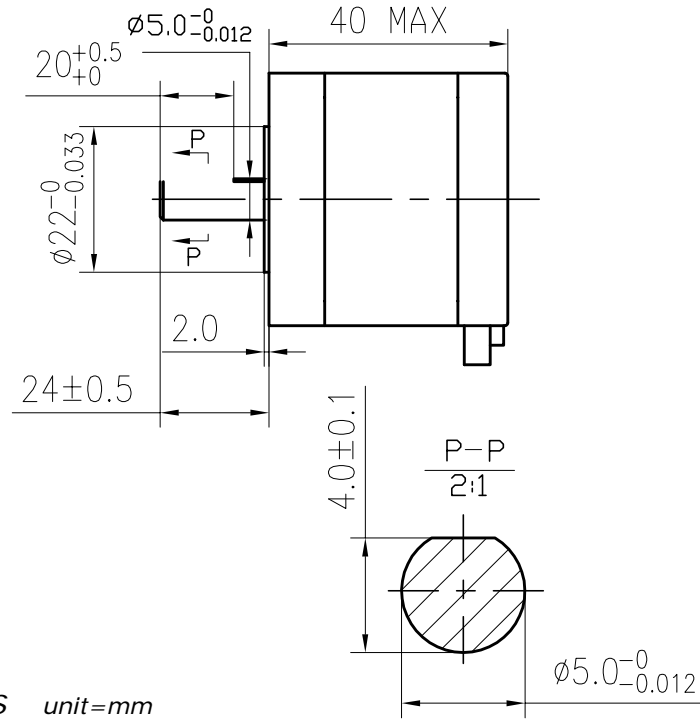

SPECIFICATIONS unit=mm

PHASE	相数	2 PHASE	COMMENT
STEP ANGLE	步距角	1.8±5% ° /STEP	
VOLTAGE	静电压	2.75 V	
CURRENT	电流	1.7 A/PHASE	
RESISTANCE	电阻	1.62±10% Ω/PHASE	
INDUCTANCE	电感	3.3±20% mH/PHASE	
HOLDING TORQUE	静转矩	50 N.cm Min	
DETENT TORQUE	定位转矩	2.2 N.cm Max	
INSULATION CLASS	绝缘等级	B	
LEAD STYLE	引出线规格	AWG26 UL1007	
ROTOR TORQUE	转动惯量	54 g.cm ²	

				17HS4417P1-X24		SYS MOTOR	
A	更改单号	签名	日期	等级标记	重量	比例	
设计	ANDY	2015.4.6					
审核							
工艺							
标准化				技术规格书			
批准							
				1	共 张		

旧底图号

0.29*40

底图总号

日期 签名

格式 (1)

制图:

描图:

幅面: 3#