

DIMENSIONS

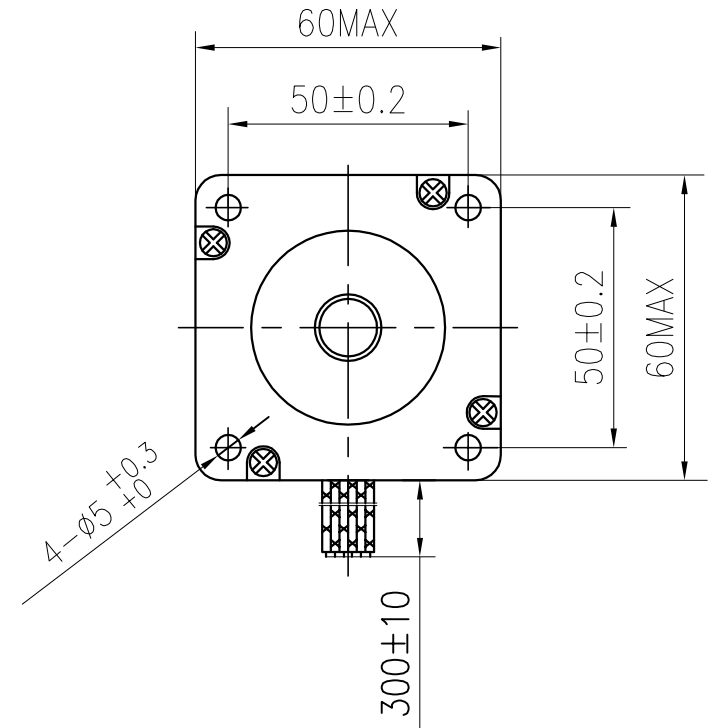

SPECIFICATIONS unit=mm

PHASE	相数	2 PHASE	COMMENT
STEP ANGLE	步距角	1.8±5% °/STEP	
VOLTAGE	静电压	2.8 V	
CURRENT	电流	4.0 A/PHASE	
RESISTANCE	电阻	0.7±10% Ω/PHASE	
INDUCTANCE	电感	3.5±20% mH/PHASE	
HOLDING TORQUE	静转矩	230 N.cm Min	
DETENT TORQUE	定位转矩	12 N.cm Max	
INSULATION CLASS	绝缘等级	B	
LEAD STYLE	引出线规格	AWG22 UL1007	
ROTOR TORQUE	转动惯量	780 g.cm ²	

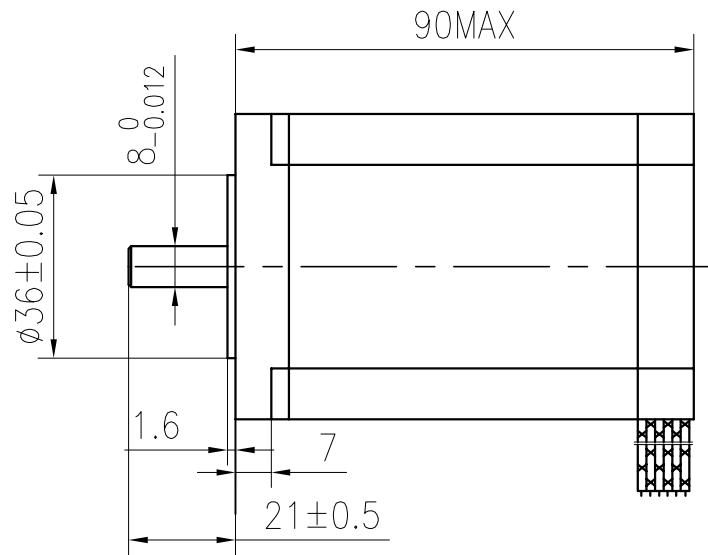
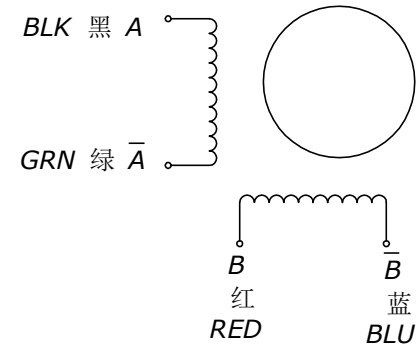

旧底图号	
底图总号	
日期	签名

				24HS9440D8-2		SYS MOTOR	
更改标记	更改单号	签名	日期	等级标记	重量	比例	
设计	Hahm		2018.6.27				
审核	ANDY		2018.6.27				
工艺				1	共 张		
标准化				技术规格书			
批准							