

# DIMENSIONS

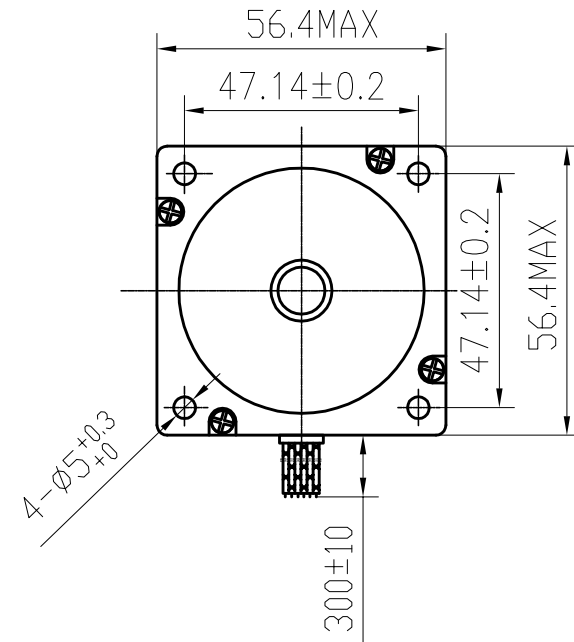

# SPECIFICATIONS unit=mm

PHASE	相数	4 PHASE	COMMENT
STEP ANGLE	步距角	1.8±5% °/STEP	
VOLTAGE	静电压	8.6V	
CURRENT	电流	1.0 A/PHASE	
RESISTANCE	电阻	8.6±10% Ω/PHASE	
INDUCTANCE	电感	19±20% mH/PHASE	
HOLDING TORQUE	静转矩	135 N.cm Min	
DETENT TORQUE	定位转矩	6.8 N.cm Max	
INSULATION CLASS	绝缘等级	B	
LEAD STYLE	引出线规格	AWG22 UL1007	
ROTOR TORQUE	转动惯量	480 g.cm <sup>2</sup>	

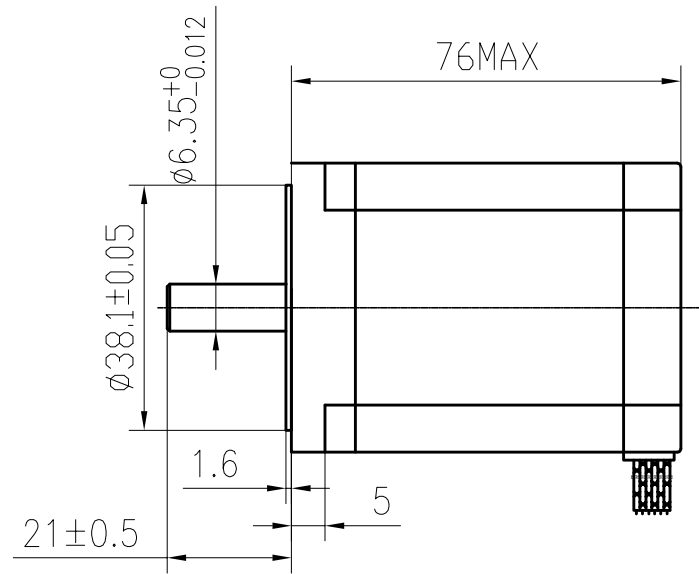
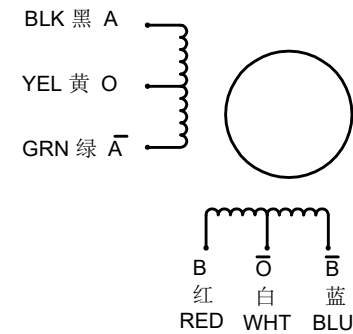

2018. 3. 1 B版

旧底图号	
底图总号	
日期	签名

				23HS8610		SYS MOTOR		
更改标记	更改单号	签名	日期					
设计	ANDY	2011.8.25		等级标记	重量	比例		
审核								
工艺				1	共	张		
标准化				技术规格书				
批准								