

# DIMENSIONS

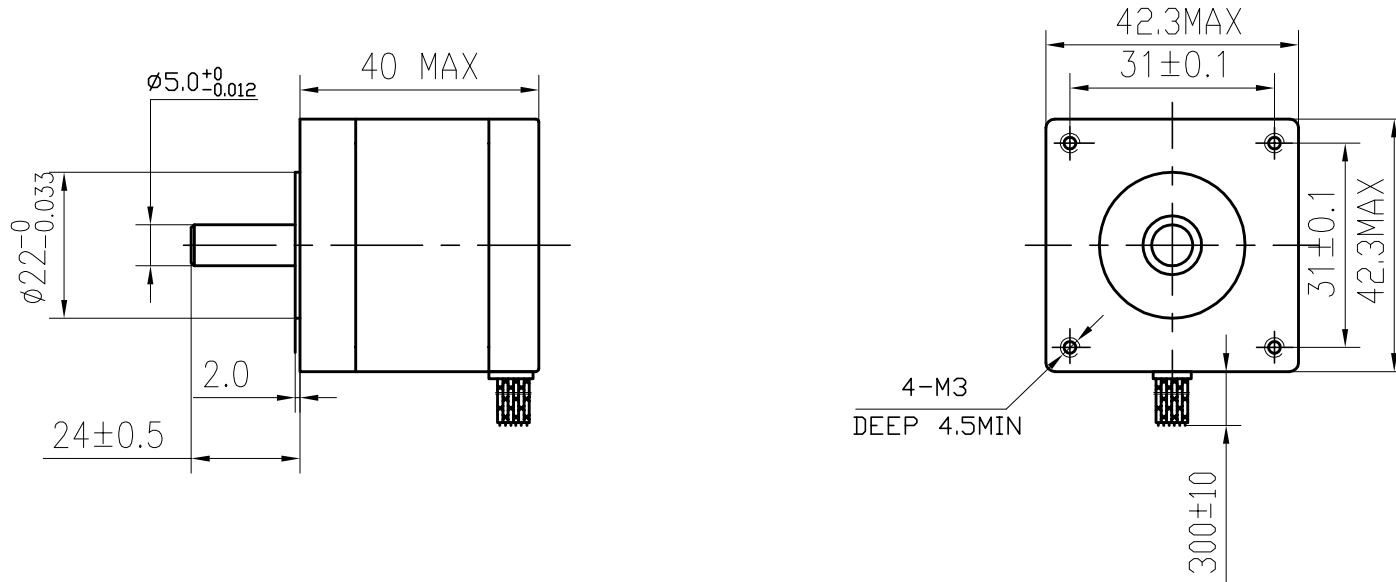

# SPECIFICATIONS unit=mm

| PHASE            | 相数    | 2 PHASE              | COMMENT |
|------------------|-------|----------------------|---------|
| STEP ANGLE       | 步距角   | 1.8 ± 5% ° /STEP     |         |
| VOLTAGE          | 静电压   | 2.55V                |         |
| CURRENT          | 电流    | 1.7 A/PHASE          |         |
| RESISTANCE       | 电阻    | 1.5 ± 10% Ω/PHASE    |         |
| INDUCTANCE       | 电感    | 2.8 ± 20% mH/PHASE   |         |
| HOLDING TORQUE   | 静转矩   | 40 N.cm Min          |         |
| DETENT TORQUE    | 定位转矩  | 2.2 N.cm Max         |         |
| INSULATION CLASS | 绝缘等级  | B                    |         |
| LEAD STYLE       | 引出线规格 | AWG26 UL1007         |         |
| ROTOR TORQUE     | 转动惯量  | 54 g.cm <sup>2</sup> |         |

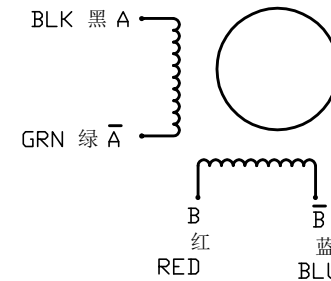

旧底图号

底图总号

日期 签名

格式 (1)

|      |      |          |    |          |  |           |    |    |
|------|------|----------|----|----------|--|-----------|----|----|
|      |      |          |    | 17HS4417 |  | SYS MOTOR |    |    |
| 更改标记 | 更改单号 | 签名       | 日期 |          |  | 等级标记      | 重量 | 比例 |
| 设计   | ANDY | 2011.9.1 |    |          |  |           |    |    |
| 审核   |      |          |    |          |  |           |    |    |
| 工艺   |      |          |    |          |  | 1         | 共  | 张  |
| 标准化  |      |          |    | 技术规格书    |  |           |    |    |
| 批准   |      |          |    |          |  |           |    |    |

制图:

描图:

幅面: 3#